

5

田中さんの学級では、外国からの留学生に日本の文化を紹介するために図と文章を準備しています。次は、毛筆の書写について【田中さんが準備した図】と【田中さんが書いた文章の下書き】です。これらを読んで、あとの問いに答えなさい。

【田中さんが準備した図】

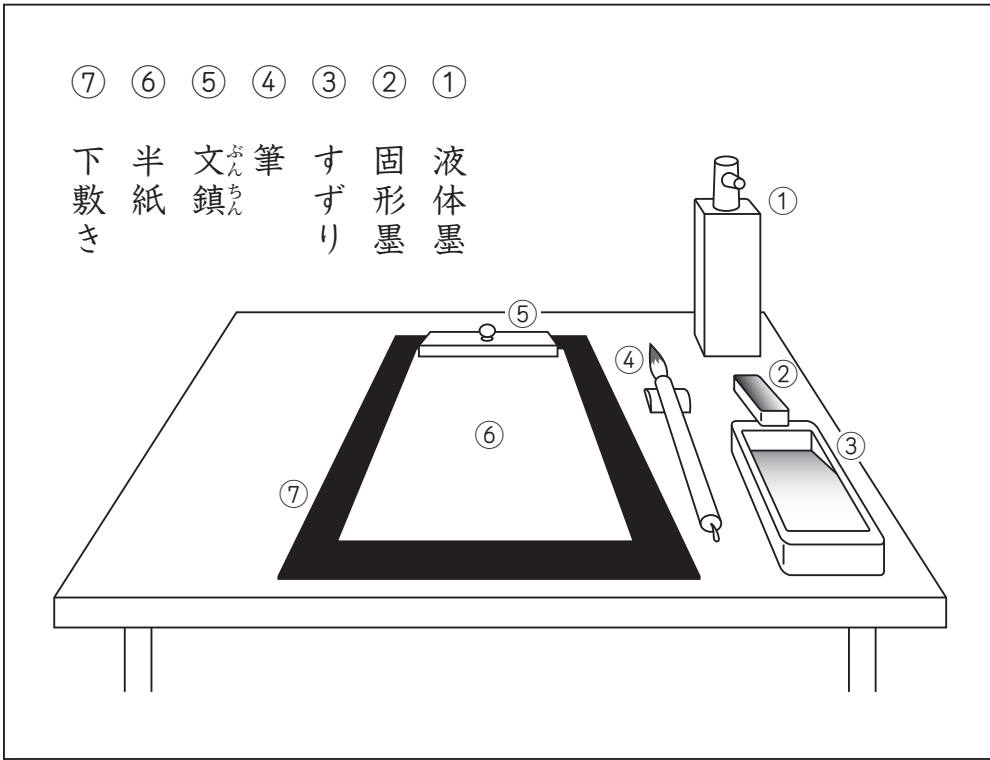

【田中さんが書いた文章の下書き】

毛筆の書写は、筆に墨をつけて文字を書くものです。用具は、図のように置きます。⑥の半紙は、⑦の下敷きの上に置きます。書くときは、③のすずりに①の液体墨を注ぐか、すずりに水を入れて、②の固形墨をすりませます。ここまでの準備ができたなら、墨を④の筆の毛の部分に含ませ、すずりで毛の先を整えて書きます。

一 【田中さんが書いた文章の下書き】の文章の特徴として最も適切なものを、次の1から4までの中から一つ選びなさい。

- 1 用具の特徴を示し、他の筆記具と比較して説明している。
- 2 図と関連させて、用具の使い方について簡潔に説明している。
- 3 伝える事柄を絞り、図に示された番号の順番に説明している。
- 4 専門用語の意味を明らかにし、用具の素材を詳しく説明している。

二 田中さんは、⑤の文鎮の説明がないことに気付きました。〈 のあとに文鎮について説明する一文を加えようと思います。次の□に当てはまる言葉を、「⑤の文鎮は、」に続けて、十五字以内で書きなさい。

⑤の文鎮は、

□。